

Ресивер РВ 900.1/10

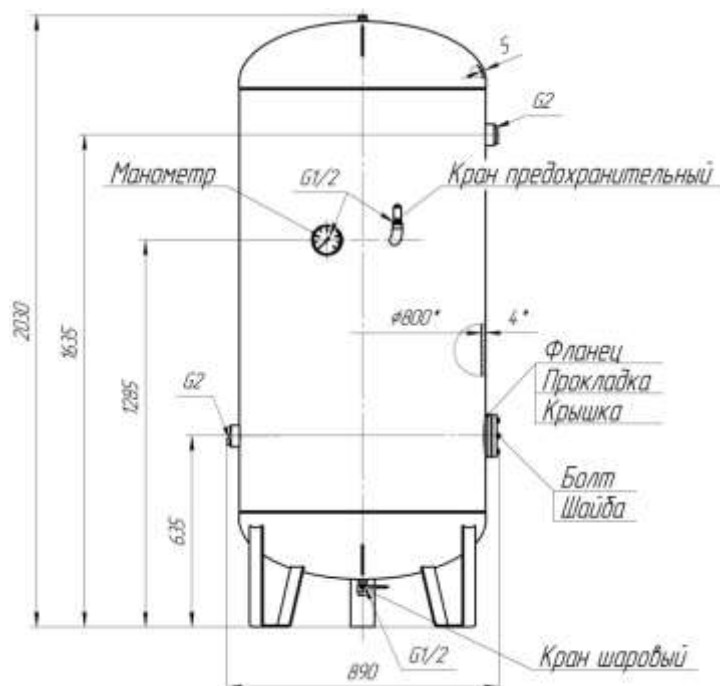

Схема расположения фундаментных болтов

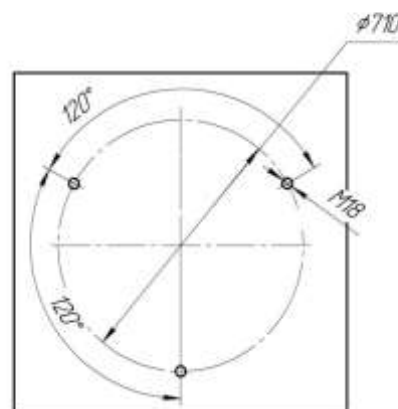

Техническая характеристика и параметры		
Рабочее давление, МПа		1,0
Расчетное давление, МПа		1,0
Пробное давление испытания при изготовлении, МПа	гидравлического	1,4
	пневматического	-
Рабочая температура, °С		Плюс 80
Расчетная температура стенки, °С		Плюс 100
Минимально допустимая температура стенки сосуда, находящегося под расчетным давлением, °С		Минус 20
Характеристика рабочей среды	Класс опасности	4
	Взрывоопасность	нет
	Пожароопасность	нет
Вместимость, м ³		0,900
Масса пустого сосуда, кг		185
Назначенный срок службы сосуда, лет		10
Группа сосуда		4
Группа рабочей среды		2
Наличие смотрового лючка		Есть
Покрытие наружных поверхностей		Краска порошковая полиэфирная RAL7016 (5010)
Комплект приложения		Манометр, Клапан предохранительный, Кран слива конденсата, Прокладка под манометр